

# 格納方法 . . . . . アルミハンガーレール クロスタイプ

パネルの格納パターン図です。 a・bランナーはそれぞれレールのA・B部に収まります。当社製品は基本的に現場単位でのオーダー製作となりますので、下記格納例以外の製品の製作も可能です。ご相談下さい。

**A  
型**

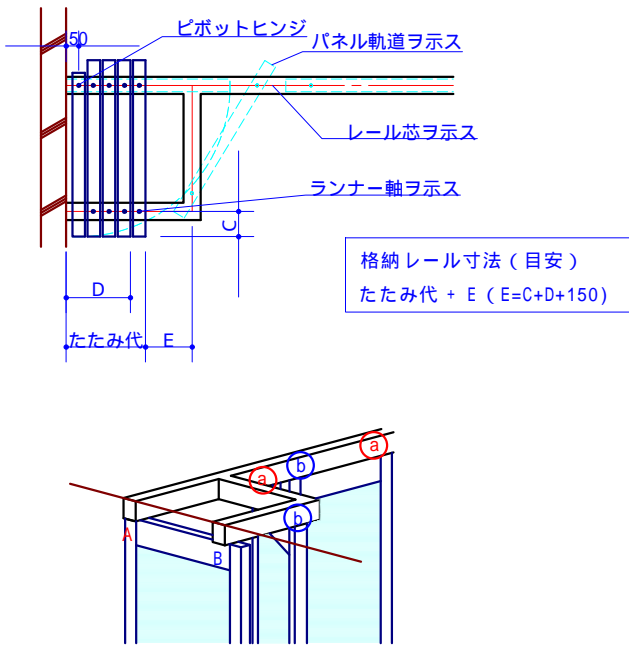

**B  
型**

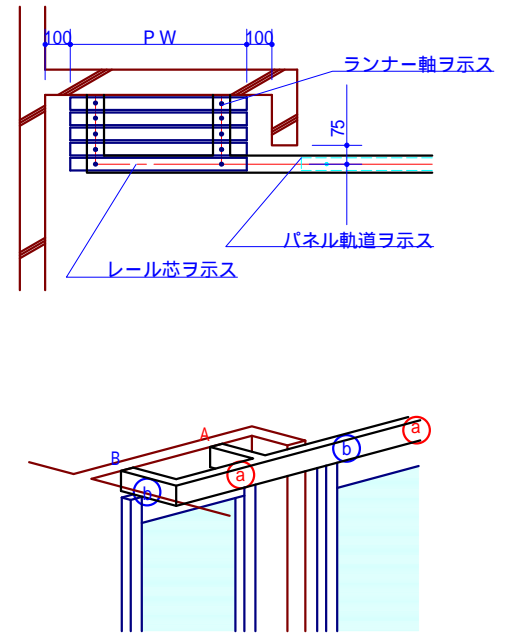

**A  
箱  
型**

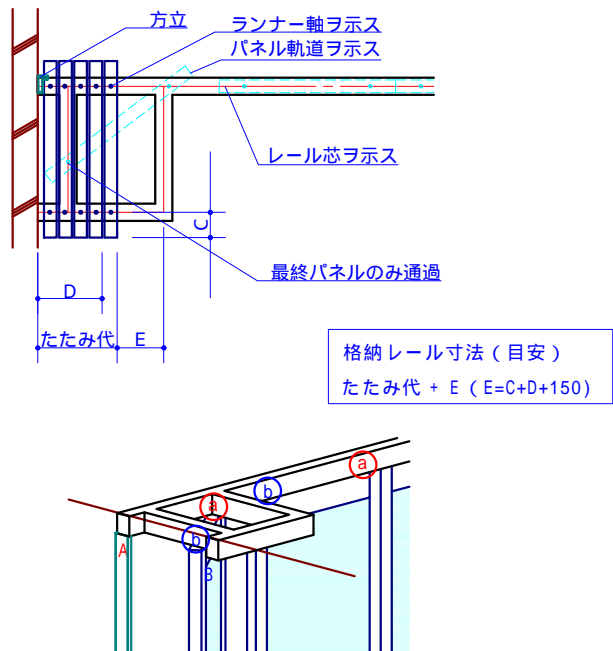

**B  
1  
型**

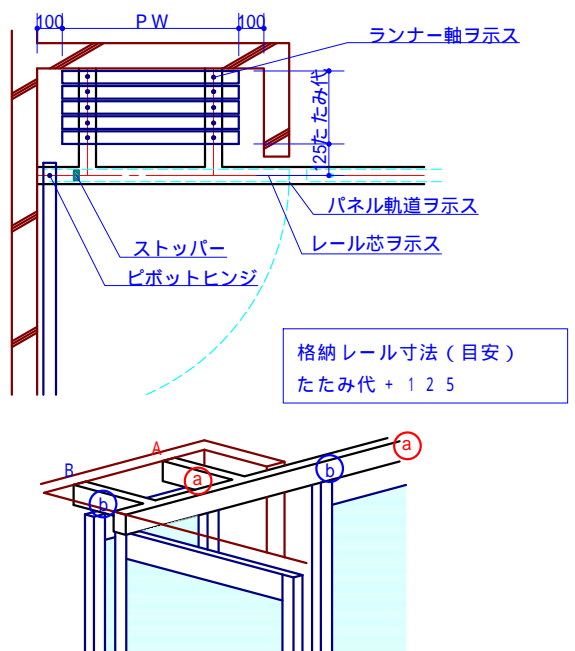

**A  
B  
型**

